

Patronen – Stiftbausatz

Klickkugelschreiber

Anleitung für die Herstellung von Schreibgeräten

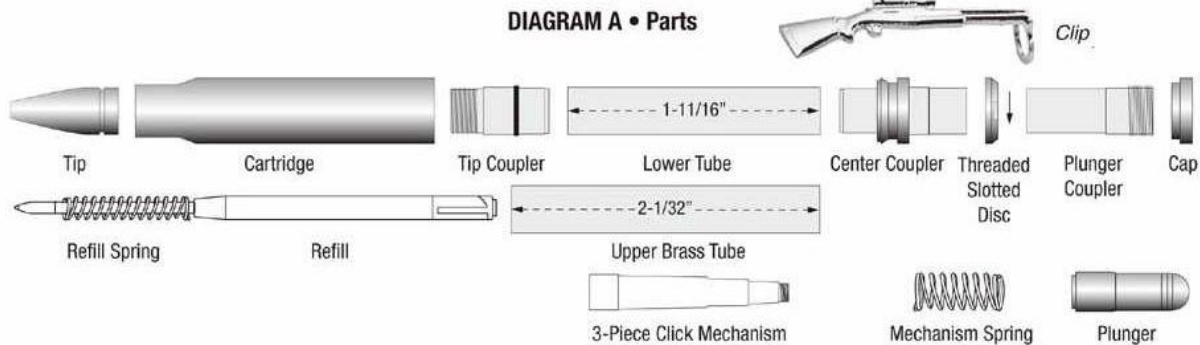

Vorbereitung der Holzrohlinge

- Wählen Sie Ihren Stiftrohling und stellen Sie das Loch her
- Den Pen Blank ca. 2mm länger als die Messinghülse zuschneiden.
- Verkleben Sie die Messinghülse in den Pen Blank. Verteilen Sie dazu den Kleber gleichmässig an der Oberfläche und drücken diese durch drehende Bewegung in den gebohrten Blank. Zur besseren Oberflächenhaftung die Messinghülse mit Schleifpapier Körnung 220 anschleifen. Soweit hineindrehen bis die Hülse längs im Zentrum ist.
- Nach Austrocknung des Klebers die Enden des Blanks kürzen bis diese plan mit der Messinghülse ist. Benutzen Sie dazu eventuell entsprechende Fräswerkzeuge.

Drechselvorgang

- Montieren Sie die Distanzhülsen (End Bushing) und den Blank mit der Messinghülse entsprechend der Abbildung. Achten Sie auf die Benutzer- und Sicherheitstechnischen Angaben des Mandrels.
- Drechseln Sie den Blank nach Ihren eigenen Vorstellungen etwas größer als die Distanzhülse, danach mit Schleifmittel arbeiten bis der Blank plan mit den Distanzhülsen ist.
- Danach erfolgt die Oberflächenbehandlung: schleifen, wachsen/ölen und polieren.

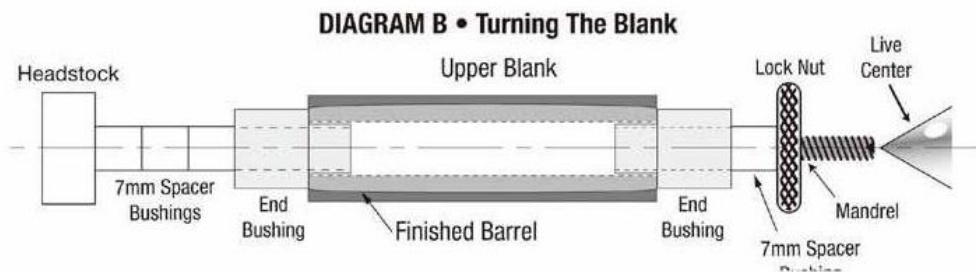

Montage

- Legen sie die Teile nach folgender Skizze auf.
- Drücken Sie den Klipteil „clip assembly“ in ein Ende der Messinghülse.
- Schrauben Sie den „3-Piece-click mechanism“ in den Klipteil (clip assembly).
- Drücken Sie den Patronenkörper (Cartridge) in das entgegengesetzte Ende.
- Schrauben Sie die Spitze (tip) herunter.
- Schieben Sie die Feder (Refill Spring) auf die Mine (Refill) und diese durch die Öffnung des Stiftbausatz.
- Schrauben Sie die Spitze (tip) auf.
- Legen Sie die Klickfeder (mechanism spring) in den Klipteil (clip assembly) und schrauben den Klicker (plunger) auf.
- Der Stift ist durch Drücken auf dem Klicker betriebsbereit.

DIAGRAM C • Assembly

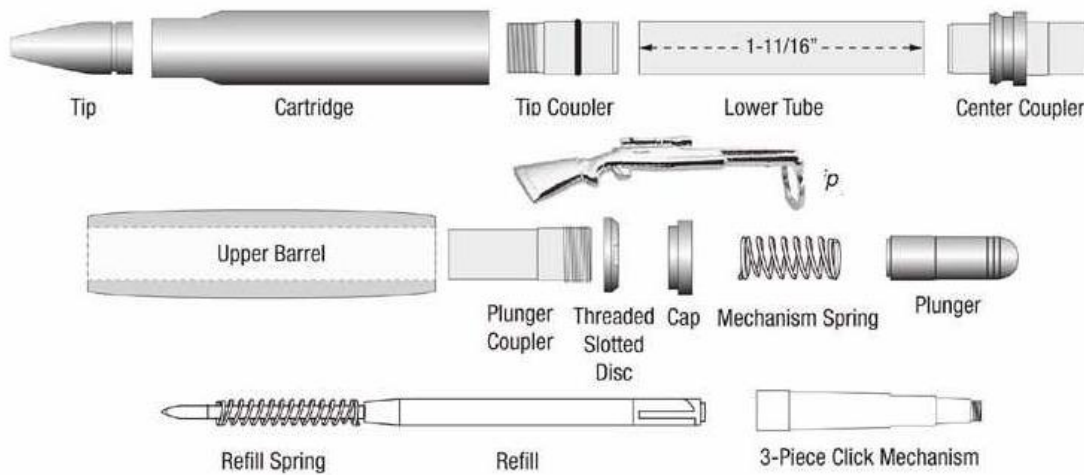

Nützliches Zubehör

- Pen Blank
- Bohrer 8mm
- Passende Distanzhülsen
- Pen Mandrel
- Superkleber